

Amber 400

MEFA Amber er en ekstra rummelig model designet som en typisk dansk postkasse i høj kvalitet med bløde linjer og mange fine, små detaljer.

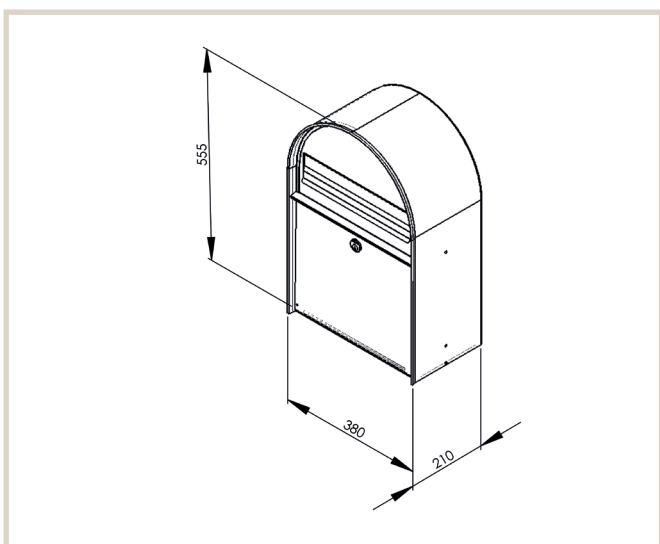

Tekniske specifikationer:

Højde: 555 mm

Bredde: 380 mm

Dybde: 210 mm

DB nr.

Hvid: 3795069

Galvaniseret: 8577058

Sort: 8577041

Antrasite: 5192051

Rustfrit stål: 5891628



Korskildeeng 6 - DK - 2670 Greve

info@renzgroup.dk

Telefon: 4619 3500

www.mefa.dk